

# 목 차

주주총회소집공고.....	1
주주총회 소집공고.....	2
I. 사외이사 등의 활동내역과 보수에 관한 사항 .....	5
1. 사외이사 등의 활동내역 .....	5
가. 이사회 출석률 및 이사회 의안에 대한 찬반여부 .....	5
나. 이사회내 위원회에서 사외이사 등의 활동내역 .....	8
2. 사외이사 등의 보수현황 .....	15
II. 최대주주등과의 거래내역에 관한 사항 .....	16
1. 단일 거래규모가 일정규모이상인 거래.....	16
2. 해당 사업연도중에 특정인과 해당 거래를 포함한 거래총액이 일정규모이상인 거래 .....	16
III. 경영참고사항 .....	17
1. 사업의 개요.....	17
가. 업계의 현황 .....	17
나. 회사의 현황 .....	20
2. 주주총회 목적사항별 기재사항 .....	23
□ 이사의 선임.....	23
※ 참고사항.....	29

# 주주총회소집공고

2020년 10월 28일

회 사 명 :            주식회사 KB금융지주  
대 표 이 사 :           윤  종  규  
본 점 소 재 지 :       서울특별시 영등포구 국제금융로8길 26  
                          (전  화) 02) 2073-7114  
                          (홈페이지) <https://www.kbfg.com>

작 성 책 임 자 :       (직  책)  부장                           (성  명)  권봉중  
                          (전  화)  02)  2073-2824

# 주주총회 소집공고

(2020년 임시)

주식회사 KB금융지주 정관 제23조에 따라 2020년 임시주주총회를 다음과 같이 개최하고자 하오니 참석하여 주시기 바랍니다.

1. 일시: 2020년 11월 20일(금) 오전 10시
2. 장소: 서울특별시 영등포구 국제금융로8길 26(여의도동)  
국민은행 여의도본점 4층 강당
3. 부의안건
  - 제1호 의안: 사내이사 선임의 건  
(사내이사후보 윤종규)
  - 제2호 의안: 기타비상무이사 선임의 건  
(기타비상무이사후보 허인)
  - 제3호 의안: 사외이사 선임의 건(KB금융지주 우리사주조합  
조합장 류제강 등에 의한 주주제안)  
(사외이사후보 윤순진)
  - 제4호 의안: 사외이사 선임의 건(KB금융지주 우리사주조합  
조합장 류제강 등에 의한 주주제안)  
(사외이사후보 류영재)
4. 주주총회 소집의 통지·공고사항 비치  
상법 제542조의4 제3항에 따라 사외이사 등의 활동내역과 보수에 관한 사항, 사업  
개요 등 대통령령으로 정하는 사항을 당사의 인터넷 홈페이지에 게재하고, 당사와  
당사의 명의개서대행기관인 (주)국민은행 증권대행부, 금융위원회 및 한국거래소에  
비치하고 있으니 참조하시기 바랍니다.

## 5. 대표이사 회장 후보 추천 내역 공시

당사 「지배구조 내부규범」 제37조에 따라 회장후보추천위원회 추천에 따른 대표이사 회장 후보 추천 내역을 당사 및 전국은행연합회의 홈페이지에 공시하였으니 참고하시기 바랍니다.

- 당사 홈페이지 : [www.kbfg.com](http://www.kbfg.com) > 투자정보 > 기업지배구조 > 이사회공시
- 전국은행연합회 홈페이지 : [www.kfb.or.kr](http://www.kfb.or.kr) > 공시·자료실 > 기타공시 > 지배구조공시 > 은행지주회사

## 6. 주주제안에 따른 사외이사 후보 주주총회 부의 공시

당사 「지배구조 내부규범」 제3조에 따라 주주제안에 따른 사외이사 후보 주주총회 부의내역을 당사 및 전국은행연합회의 홈페이지에 공시하였으니 참고하시기 바랍니다.

- 당사 홈페이지 : [www.kbfg.com](http://www.kbfg.com) > 투자정보 > 기업지배구조 > 이사회공시
- 전국은행연합회 홈페이지 : [www.kfb.or.kr](http://www.kfb.or.kr) > 공시·자료실 > 기타공시 > 지배구조공시 > 은행지주회사

## 7. 의결권 행사방법

### 가. 본인 또는 대리인을 통한 주주총회 참석

- 본인 직접행사 : 주주총회 참석장, 신분증 지참
- 대리 행사 : 주주총회 참석장, 위임장(주주와 대리인의 인적사항 기재, 주주의 인감날인 및 증명서 첨부), 대리인의 신분증 지참

### 나. 전자투표를 통한 의결권 행사

당사는 이번 주주총회에서 상법 제 368조의4에 따른 전자투표를 시행하며, 전자투표 관리업무를 한국예탁결제원에 위탁하였습니다. 주주님께서 아래에 기재한 방법에 따라 주주총회에 참석하지 아니하고 전자투표 방식으로 의결권을 행사하실 수 있습니다.

#### - 전자투표 시스템

- o 인터넷: <https://evote.ksd.or.kr>
- o 모바일: <https://evote.ksd.or.kr/m>

#### - 전자투표 기간: 2020년 11월 10일(화) ~ 2020년 11월 19일(목)

- o 기간 중 오전 9시부터 오후 10시까지 시스템 접속 가능  
(단, 마지막 날은 오후 5시까지만 가능)

※ 한국예탁결제원의 전자투표 시스템 정비로 2020년 11월 14일은 이용이 제한되오니 양해 부탁드립니다.

#### - 공인인증을 통한 주주본인 확인 후 의안별 의결권 행사

- o 주주확인용 공인인증서의 종류: 증권거래전용 공인인증서  
은행 개인용도제한용 공인인증서  
은행·증권 범용 공인인증서
- o 주주총회에서 상정된 의안에 관하여 수정동의가 제출되는 경우 전자투표는 기권으로 처리함
- o 전자투표와 서면투표에 의한 의결권 행사를 이중으로 하지 말아야 하며, 중복투표 확인시 최종적(회사도달 기준)으로 행사한 의결권이 유효한 것으로 함

#### 다. 서면에 의한 의결권 행사

서면에 의하여 의결권을 행사하시고자 하는 주주님께서서는 우편으로 발송한 "2020년 임시주주총회 서면투표용지"에 안건 별로 찬반을 표시하시고 인감날인한 후 회송용 봉투에 넣어 주주총회일 전일(2020.11.19)까지 (주)KB금융지주 IR부에 도착되도록 우편으로 송부하여 주시면 됩니다.

\* 서면투표용지 송부처 : (07332) 서울특별시 영등포구 의사당대로 141 KB국민은행 신관 18층  
(주)KB금융지주 IR부 주주총회 담당자 앞

#### 라. 실질주주의 의결권 행사 방법

관련 법규에 의거하여 한국예탁결제원은 주주의 의결권을 행사할 수 없으므로 주주님께서서는 주주총회에 직접 참석하여 의결권을 행사하시거나, 위임장을 통해 의결권을 대리 행사하실 수 있습니다.

# I. 사외이사 등의 활동내역과 보수에 관한 사항

## 1. 사외이사 등의 활동내역

### 가. 이사회 출석률 및 이사회 의안에 대한 찬반여부

※ 이사회 출석률은 연간기준임

[기간: 2020.1.1 ~ 2020.3.19]

회차	개최일자	의 안 내 용	사외이사 등의 성명								
			유석렬 (85.7%)	Stuart B. Solomon (100%)	선우석호 (100%)	최명희 (100%)	정구환 (100%)	김경호 (100%)	박재하 (85.7%)	윤종규 (100%)	허인 (100%)
			찬 반 여 부								
1	2020.1.15	[결의사항]									
		상각형 조건부자본증권(후순위채) 발행(안)	찬성	찬성	찬성	찬성	찬성	찬성	찬성	찬성	찬성
2	2020.2.6	[결의사항]									
		중장기 배당정책(안) 및 2019년 배당(안)	찬성	찬성	찬성	찬성	찬성	찬성	찬성	찬성	찬성
		제12기 재무제표 및 영업보고서 승인(안)	찬성	찬성	찬성	찬성	찬성	찬성	찬성	찬성	찬성
		[보고사항]									
		2019년 경영성과 보고	-	-	-	-	-	-	-	-	-
		2019년 스튜어드십코드 이행현황	-	-	-	-	-	-	-	-	-
		2019년 내부통제 실태점검 결과 및 자금세탁방지업무 이행현황 보고	-	-	-	-	-	-	-	-	-
		지주회사 집행임원 선임 보고	-	-	-	-	-	-	-	-	-
		2019년 4/4분기 고객정보의 제공 및 이용 관련 점검 결과	-	-	-	-	-	-	-	-	-
		2019년 신용정보 관리 및 보호 업무 수행 내역	-	-	-	-	-	-	-	-	-
		2019년 이사회 및 위원회 평가결과 보고	-	-	-	-	-	-	-	-	-
		임원 등과 회사 간의 이해상충 행위 점검결과 보고	-	-	-	-	-	-	-	-	-
		2019년 4분기 이사회 내 위원회 활동결과 보고	-	-	-	-	-	-	-	-	-
3	2020.2.25	[결의사항]									
		기타비상무이사 후보 추천(안)	찬성	찬성	찬성	찬성	찬성	찬성	찬성	찬성	-*
		정공 변경(안)	찬성	찬성	찬성	찬성	찬성	찬성	찬성	찬성	찬성
		주주총회에 부의할 이사보수한도(안)	찬성	찬성	찬성	찬성	찬성	찬성	찬성	찬성	찬성
		제12기 정기주주총회 소집(안)	찬성	찬성	찬성	찬성	찬성	찬성	찬성	찬성	찬성
		[보고사항]									
사외이사 후보 추천 결과 보고	-	-	-	-	-	-	-	-	-		
4	2020.3.4	[결의사항]									
		ESG위원회 신설을 위한 규정 제정 및 개정(안)	찬성	찬성	찬성	찬성	찬성	찬성	찬성	찬성	찬성
		제12기 재무제표 및 영업보고서의 일부 변경(안)	찬성	찬성	찬성	찬성	찬성	찬성	찬성	찬성	찬성
		[보고사항]									
		2019 회계연도 지주 내부회계관리제도 및 그룹 재무보고내 부통제 운영 실태 보고	-	-	-	-	-	-	-	-	-
2019 회계연도 내부회계관리제도 운영실태 평가결과	-	-	-	-	-	-	-	-	-		
5	2020.3.13	[결의사항]									
		지주회사 경영자문역 위촉(안)	찬성	찬성	찬성	찬성	찬성	찬성	찬성	찬성	찬성
		상각형 조건부자본증권(신종자본증권) 발행(안)	찬성	찬성	찬성	찬성	찬성	찬성	찬성	찬성	
6	2020.3.18	[결의사항]									
푸르덴셜생명보험(주) 인수를 위한 최종입찰제안서 제출(안)	찬성	찬성	찬성	찬성	찬성	찬성	찬성	찬성	찬성		

\* 이해관계가 있는 안건 결의에 참여할 수 없다는 이사회규정 제16조제3항에 따라 본인을 기타비상무이사로 추천하는 결의 안건에 참여하지 않음

[기간: 2020.3.20]

회사	개최일자	의 안 내 용	사외이사 등의 성명											
			유석렬** (85.7%)	Stuart B. Solomon (100%)	선우석호 (100%)	최명희 (100%)	정구환 (100%)	김경호 (100%)	권선주 (100%)	오규택 (100%)	박재하** (85.7%)	윤종규 (100%)	허인 (100%)	
			찬 반 여 부											
7	2020.3.20	[결의사항]												
		이사회 의장 선임(안)	불참	찬성	-*	찬성	찬성	찬성	찬성	찬성	찬성	불참	찬성	찬성
		이사회 내 위원회 위원 선임(안)	불참	찬성	찬성	찬성	찬성	찬성	찬성	찬성	찬성	불참	찬성	찬성
		[보고사항]												
		2019년 감사수행 결과 보고	불참	-	-	-	-	-	-	-	-	불참	-	-
2019년 감사위원회 결의사항 보고	불참	-	-	-	-	-	-	-	-	불참	-	-		

\* 이해관계가 있는 안건 결의에 참여할 수 없다는 이사회규정 제16조제3항에 따라 본인을 의장으로 선임하는 결의 안건에 참여하지 않음

\*\* 유석렬, 박재하 이사는 2020.3.26 임기만료로 퇴임

[기간: 2020.3.21 ~ 2020.10.27]

회사	개최일자	의 안 내 용	사외이사 등의 성명									
			선우석호 (100%)	Stuart B. Solomon (100%)	최명희 (100%)	정구환 (100%)	김경호 (100%)	권선주 (100%)	오규택 (100%)	윤종규 (100%)	허인 (100%)	
			찬 반 여 부									
8	2020.4.10	[결의사항]										
		「푸르덴셜생명보험(주)」 주식매매계약 체결 및 자회사 편입 승인(안)	찬성	찬성	찬성	찬성	찬성	찬성	찬성	찬성	찬성	찬성
9	2020.4.23	[결의사항]										
		2020년 회사채 발행(안)	찬성	찬성	찬성	찬성	찬성	찬성	찬성	찬성	찬성	찬성
		KB국민카드 태국 여신전문금융회사 지분 인수 및 손자회사 편입(안)	찬성	찬성	찬성	찬성	찬성	찬성	찬성	찬성	찬성	찬성
		[보고사항]										
		2020년 1분기 경영성과 보고	-	-	-	-	-	-	-	-	-	-
		2020년 1/4분기 고객정보의 제공 및 이용 관련 점검 결과	-	-	-	-	-	-	-	-	-	-
		대주주와 회사간의 이해상충 행위 점 검결과 보고	-	-	-	-	-	-	-	-	-	-
		사외이사 관련 단체 등에 대한 기부금 보고	-	-	-	-	-	-	-	-	-	-
2020년 1분기 이사회 내 위원회 활동 결과 보고	-	-	-	-	-	-	-	-	-	-		
10	2020.6.18	[결의사항]										
		상각형 조건부자본증권(신종자본증권 ) 발행(안)	찬성	찬성	찬성	찬성	찬성	찬성	찬성	찬성	찬성	찬성
		교환사채(EB) 발행(안)	찬성	찬성	찬성	찬성	찬성	찬성	찬성	찬성	찬성	찬성
		자기주식 처분(안)	찬성	찬성	찬성	찬성	찬성	찬성	찬성	찬성	찬성	찬성

11	2020.6.30	[보고사항]									
		KB금융그룹 정보보호 현황 및 향후 추진 전략 보고	-	-	-	-	-	-	-	-	-
		계열사 대표이사 후보자군 관리현황 보고	-	-	-	-	-	-	-	-	-
		2020년 상반기 사외이사 후보군 관리현황 보고	-	-	-	-	-	-	-	-	-
		2020년 상반기 회장 후보자군 (Long List) 관리현황 보고	-	-	-	-	-	-	-	-	-
12	2020.7.16	[결의사항]									
		KB국민은행 인도네시아 Bukopin Bank 지분 인수 및 손자회사 편입 (안)	찬성	찬성	찬성	찬성	찬성	찬성	찬성	찬성	찬성
13	2020.7.21	[보고사항]									
		2020년 상반기 경영성과 보고	-	-	-	-	-	-	-	-	-
		2020년 2분기 고객정보의 제공 및 이용 관련 점검 결과	-	-	-	-	-	-	-	-	-
		임원 등과 회사간의 이해상충 행위 점검결과 보고	-	-	-	-	-	-	-	-	-
		2020년 2분기 이사회 내 위원회 활동 결과 보고	-	-	-	-	-	-	-	-	
14	2020.9.17	[결의사항]									
		상각형 조건부자본증권(신종자본증권) 발행(안)	찬성	찬성	찬성	찬성	찬성	찬성	찬성	찬성	찬성
15	2020.9.25	[결의사항]									
		대표이사 회장으로 선임할 이사후보 추천(안)	찬성	찬성	찬성	찬성	찬성	찬성	찬성	-*	찬성
		2020년 임시주주총회 소집(안)	찬성	찬성	찬성	찬성	찬성	찬성	찬성	찬성	찬성
		「고객정보의 제공 및 이용에 관한 규정」 개정(안)	찬성	찬성	찬성	찬성	찬성	찬성	찬성	찬성	찬성
		2020년 푸르덴셜생명 경영계획(안)	찬성	찬성	찬성	찬성	찬성	찬성	찬성	찬성	찬성
		푸르덴셜생명에 대한 2020년 그룹 성과평가 체계 적용(안)	찬성	찬성	찬성	찬성	찬성	찬성	찬성	찬성	
16	2020.10.19	[결의사항]									
		KB국민은행의 미안마 현지법인 설립 및 손자회사 편입(안)	찬성	찬성	찬성	찬성	찬성	찬성	찬성	찬성	찬성
		[보고사항]									
		주주제안 접수 보고	-	-	-	-	-	-	-	-	
17	2020.10.22	[결의사항]									
		기타비상무이사 후보 추천(안)	찬성	찬성	찬성	찬성	찬성	찬성	찬성	찬성	-**
		2020년 임시주주총회 의안 추가(안)	찬성	찬성	찬성	찬성	찬성	찬성	찬성	찬성	찬성
		주주제안 관련 의견 표명(안)	찬성	찬성	찬성	찬성	찬성	찬성	찬성	-***	-***
		[보고사항]									
		2020년 3분기 경영성과 보고	-	-	-	-	-	-	-	-	-
		주주제안 사외이사 후보 추천 결과 보고	-	-	-	-	-	-	-	-	-
		2020년 3분기 고객정보의 제공 및 이용 관련 점검 결과	-	-	-	-	-	-	-	-	
		2020년 3분기 이사회 내 위원회 활동 결과 보고	-	-	-	-	-	-	-	-	
		대주주와 회사간의 이해상충 행위 점검	-	-	-	-	-	-	-	-	



		검결과 보고								
--	--	--------	--	--	--	--	--	--	--	--

- \* 이해관계가 있는 안건 결의에 참여할 수 없다는 이사회규정 제16조제3항에 따라 본인을 대표이사 회장으로 선임할 이사 후보로 추천하는 안건 결의에 참여하지 않음
- \*\* 이해관계가 있는 안건 결의에 참여할 수 없다는 이사회규정 제16조제3항에 따라 본인을 기타비상무이사 후보로 추천하는 안건 결의에 참여하지 않음
- \*\*\* 결의 불참

### 나. 이사회내 위원회에서의 사외이사 등의 활동내역

위원회명	구성원	활동내역		
		개최일자	의안내용	가결여부
감사위원회	[2020.01.01~2020.03.19] 김경호, 선우석호 정구환, 박재하 [2020.03.20~2020.10.27] 김경호, 최명희 정구환, 오규택	2020.02.12	제1차 위원회 [결의사항] - 2020년 감사실시 대상 선정(안) [심의사항] - 공시 집행 현황 - 2019년 4/4분기 준법감시업무 추진실적 및 하반기 소송현황 - 2020년 준법감시 업무계획 - 2019년 4/4분기 감사부서 감사결과 - 2019년 계열사 내부통제시스템 평가결과 - 2020회계연도 KB금융그룹 감사계약조건 검토 [보고사항] - 2019년 하반기 계열사 감사위원회 개최현황 보고	가결
		2020.03.04	제2차 위원회 [심의사항] - 2019회계연도 독립된 감사인의 내부회계관리제도 및 재무보고내부 통제 감사결과 보고 - 2019회계연도 지주 내부회계관리제도 및 그룹 재무보고내부통제 운영실태 보고 - 2019회계연도 내부회계관리제도 운영실태 평가결과	
		2020.03.04	제3차 위원회 [결의사항] - 감사보고서의 확정 - 주주총회 의안 및 서류에 대한 의견 진술(안) - 내부감시장치에 대한 감사의 의견서(안) [심의사항] - 2019회계연도 독립된 감사인의 기말감사결과 - 2019회계연도 결산감사 결과	가결 가결 가결
		2020.03.09	제4차 위원회 [심의사항] - 2019년 KB국민은행 자체감사 결과 및 금융사고 발생현황 - 2019년 KB증권 자체감사 결과 및 금융사고 발생현황 - 2019년 KB손해보험 자체감사 결과 및 금융사고 발생현황 - 2019년 KB국민카드 자체감사 결과 및 금융사고 발생현황 - 2019년 KB캐피탈 자체감사 결과 및 금융사고 발생현황	

			- 2019년 지주 감사담당 임원 및 감사부장, 자회사 상근감사위원 및 감사담당조직에 대한 성과평가(안)	
		2020.03.10	제5차 위원회 [결의사항] - 2019년 지주 감사담당 임원 및 감사부장, 자회사 상근감사위원 및 감사담당조직에 대한 성과평가(안)	가결
		2020.03.20	제6차 위원회 [결의사항] - 감사위원회 위원장 선임(안)	가결
		2020.05.08	제7차 위원회 [심의사항] - 2020년 1/4분기 독립된 감사인의 검토결과 - 2020년 1/4분기 준법감시업무 추진실적 - 2020년 1/4분기 감사부서 감사결과 - 2019회계연도 외부감사인의 감사활동에 대한 평가 - 2020회계연도 독립된 감사인의 감사계획 [보고사항] - 2020회계연도 KB금융그룹 재무보고내부통제 운영실태 평가 계획 - 외부감사인과의 용역계약 사전승인 위임사항 점검결과 보고	
		2020.08.13	제8차 위원회 [심의사항] - 2020회계연도 반기 독립된 감사인의 검토결과 - 2020년 2/4분기 준법감시업무 추진실적 및 상반기 소송현황 - 2020년 2/4분기 감사부서 감사결과 - 2020회계연도 상반기 결산감사 결과 [보고사항] - KB증권 금융감독원 제재심의위원회 결과 보고	
		2020.09.18	제9차 위원회 [결의사항] - 2020회계연도 KB금융지주 감사계약 조건 변경(안) [심의사항] - 2020년 상반기 KB국민은행 자체감사 결과 및 금융사고 발생현황 - 2020년 상반기 KB증권 자체감사 결과 및 금융사고 발생현황 - 2020년 상반기 KB손해보험 자체감사 결과 및 금융사고 발생현황 - 2020년 상반기 KB국민카드 자체감사 결과 및 금융사고 발생현황 - 2020년 상반기 KB캐피탈 자체감사 결과 및 금융사고 발생현황 [보고사항] - 2020년 상반기 계열사 감사위원회 개최현황 보고	가결

위원회명	구성원	활동내역		
		개최일자	의안내용	가결여부
리스크관리 위원회	[2020.1.1~3.19] 선우석호, Stuart B.Solomon, 최명희, 김경호	2020.1.15	[심의사항] - 상각형 조건부 자본증권(후순위채) 발행(안) [결의사항] - 상각형 조건부 자본증권(후순위채) 발행(안) 리스크 검토 및	가결

			관리방안	
		2020.2.19	[보고사항] - 그룹 글로벌 Biz현황 및 리스크관리 방향 보고 - 그룹 리스크 모니터링 현황 보고	
		2020.3.13	[심의사항] - 상각형 조건부 자본증권(신종자본증권) 발행(안) - Project Cautus[푸르덴셜생명보험] 사전 심의(안) [결의사항] - 상각형 조건부 자본증권(신종자본증권) 리스크 검토 및 관리방안 [보고사항] - Project Cautus[푸르덴셜생명보험] 사전 심의(안) 리스크 검토 보고	가결
		2020.4.23	[심의사항] - 2020년 회사채 발행(안) 사전 심의안 [보고사항] - 2020년 회사채 발행(안) 리스크 검토 보고	
		2020.5.28	[보고사항] - 그룹 통합 위기상황 분석 결과 보고 - 그룹 리스크 모니터링 현황 보고	
		2020.6.17	[심의사항] - 상각형 조건부 자본증권(신종자본증권) 발행(안) - 교환사채(EB) 발행(안) [결의사항] - 상각형 조건부 자본증권(신종자본증권) 발행(안) 리스크 검토 및 관리방안 [보고사항] - 교환사채(EB) 발행(안) 리스크 검토 보고	가결
	[2020.3.20~10.27] 권선주, Stuart B.Solomon, 김경호, 오규택	2020.7.16	[심의사항] - KB국민은행 인도네시아 Bukopin Bank 지분인수 및 손자회사 편입(안) [보고사항] - KB국민은행 인도네시아 Bukopin Bank 지분인수 및 손자회사 편입(안) 리스크 검토 보고	
		2020.9.17	[심의사항] - 상각형 조건부자본증권(신종자본증권) 발행(안) [결의사항] - 상각형 조건부자본증권(신종자본증권) 발행(안) 리스크 검토 및 관리방안	가결
		2020.9.22	[보고사항] - 그룹 통합 위기상황 분석 결과 보고 - 그룹 리스크 모니터링 현황 보고	
		2020.10.14	[심의사항] - KB국민은행 미얀마 현지법인 설립 및 손자회사 편입(안) [보고사항] - KB국민은행 미얀마 현지법인 설립 및 손자회사 편입(안) 리스크 검토	

			토 보고	
--	--	--	---------	--

위원회명	구성원	활동내역		
		개최일자	의안내용	가결여부
평가보상 위원회	[2020.1.1~2020.3.19] 최명희, 유석렬, 정구환, 박재하  [2020.3.20~2020.10.27] 정구환, 선우석호, 최명희, 권선주	2020.2.13	[보고사항] - 2019년 상임이사(회장) 단기 성과평가 결과보고(계량지표) - 2019년 상임이사(회장) 단기 성과평가 결과보고(비계량지표) - 2019년 상임이사(회장) 단기 성과평가 검증결과 보고(계량/비계량지표) - 주주총회에 부의할 이사보수한도(안)	
		2020.2.28	[결의사항] - 2019년 상임이사(회장) 경영성과 평가 및 단기성과급 지급을 결정 (안) - 2019년 자회사 성과평가 결과(안)	가결 가결
		2020.3.19	[결의사항] - 2019년 「성과 및 보상체계 평가」(안) - 2019년 「성과 및 보상 체계 평가」 관련 그룹 변동성과급 규모 적정성 검토(안) - 2019년 지주사 집행임원 담당조직 성과평가 결과(안) - 2020년 그룹 성과평가 운영 변경(안) - 2019년 지주사 경영진 보상 결과(안) [보고사항] - 2019년 「성과 및 보상 체계 평가」 관련 경영진 성과평가체계 보고 - 2019년 「성과 및 보상 체계 평가」 관련 경영진 성과보상체계 보고 - 2019년 자회사 상근감사위원 및 집행임원 담당조직 성과평가 결과 - 2019년 자회사 경영진 보상 결과	가결 가결 가결 가결 가결
		2020.9.25	[결의사항] - 2020년 푸르덴셜생명 성과평가 운영(안) [보고사항] - 2021년 그룹 성과평가 체계 개편 검토 보고 - 그룹 경영진 성과보상 체계 개선 검토 보고 - 2020년 상반기 그룹 경영진 보상 관련 운영현황	수정가결*

\* 회계처리 방법 변경에 따른 일부 정량지표 수정 결의

위원회명	구성원	활동내역		
		개최일자	의안내용	가결여부

사외이사 후보추천 위원회	[2020.1.1~2020.3.19] 박재하, 유석렬, 선우석호, 최명희  [2020.3.20 ~ 2020.10.27] 최명희, 선우석호, Stuart B. Solomon, 정구환	2020.1.2	- 제1차 위원회 [결의사항] ○ 인선자문위원 평가 결과 확정(안) ○ 신임 사외이사 후보군 평판조회(안)	가결 가결
		2020.1.15	- 제2차 위원회 [심의사항] ○ 신임 사외이사 후보 심의(안) [보고사항] ○ 신임 사외이사 후보군 평판조회 결과 보고	
		2020.2.25	- 제3차 위원회 [결의사항] ○ 사외이사후보 추천(안) [보고사항] ○ 사외이사후보 자격검증 결과 보고	가결
		2020.5.20	- 제4차 위원회 [결의사항] ○ 2020년 상반기 사외이사 후보군 구성 원칙(안)	가결
		2020.6.16	- 제5차 위원회 [결의사항] ○ 2020년 상반기 사외이사 후보군(안)	가결
		2020.10.22	- 제6차 위원회 [결의사항] ○ 주주제안권 행사에 따른 사외이사후보(윤순진, 류영재) 주주총회 부의 결의(안) [보고사항] ○ 주주제안권 행사에 따른 사외이사후보(윤순진, 류영재) 자격검증 결과 보고	가결

위원회명	구성원	활동내역		
		개최일자	의안내용	가결여부
회장후보 추천위원회	[2020.1.1~2020.10.27] 선우석호, Stuart B. Solomon, 최명희, 정구환, 김경호, 권선주, 오규택	2020.4.10	- 제1차 위원회 [결의사항] ○ 2020년 상반기 회장 후보자군(Long List) 구성 원칙(안) [보고사항] ○ 2019년 『CEO 내부 후보자군 육성 프로그램』 결과 보고	가결
		2020.4.24	- 제2차 위원회 [결의사항] ○ 2020년 상반기 회장 후보자군(Long List)(안)	가결
		2020.6.17	- 제3차 위원회 [보고사항] ○ 회장 내부 후보자군(Long List) 경영현안 보고	
		2020.6.18	- 제4차 위원회 [보고사항] ○ 회장 내부 후보자군(Long List) 경영현안 보고	
		2020.7.15	- 제5차 위원회	

			[보고사항] ○ 회장 내부 후보자군(Long List) 경영현안 보고	
		2020.8.12	- 제6차 위원회 [결의사항] ○ 회장 자격 요건(안) ○ 회장 후보 추천 절차 세부 준칙(안) [보고사항] ○ 이해관계자 커뮤니케이션 결과 보고	가결 가결
		2020.8.28	- 제7차 위원회 [결의사항] ○ 회장 최종 후보자군(Short List)(안)	가결
		2020.9.16	- 제8차 위원회 [결의사항] ○ 회장 최종 후보자(안)	가결
		2020.9.25	- 제9차 위원회 [결의사항] ○ 대표이사 회장 후보 추천(안) [보고사항] ○ 회장 후보 자격검증 결과 보고	가결

위원회명	구성원	활동내역		
		개최일자	의안내용	가결여부
계열사 대표이사 후보추천 위원회	[2020.1.1~2020.3.19] 윤종규, Stuart B. Solomon, 유석렬, 정구환, 허인	2020.5.26	[결의사항] - 계열사 대표이사 후보자군 선정(안)	가결
		2020.8.19	[결의사항] - 계열사 대표이사 후보 선정(안)	가결
	[2020.3.20~2020.10.27] 윤종규, 선우석호, 김경호, 권선주, 허인	2020.9.28	[보고사항] - 계열사 대표이사 후보 선정 기준(안)	
		2020.10.20	[결의사항] - 계열사 대표이사 후보 선정(안)	가결

위원회명	구성원	활동내역		
		개최일자	의안내용	가결여부
감사위원 후보추천위 원회	[2020.1.1 ~2020.10.27]* 유석렬, Stuart B. Solomon, 선우석호, 최명희, 정구환, 김경호, 박재하	2020.2.25	- 제1차 위원회 [결의사항] ○ 감사위원회 위원후보 추천(안) [보고사항] ○ 감사위원회 위원후보 자격검증 결과보고	가결

\* 감사위원후보추천위원회는 비상설기구로 위원 임기는 위원회 구성후 감사위원회 위원 선임시까지임

위원회명	구성원	활동내역		
		개최일자	의안내용	가결여부
ESG위원회	[2020.3.20~2020.10.27]	2020.5.7	[결의사항]	

	오규택, 선우석호, Stuart B.Solomon, 최명희, 정구환, 김경호, 권선주, 윤종규, 허인		- 그룹 ESG 전략방향(안)	수정가결*
		2020.9.25	[결의사항] - 그룹 탈석탄 금융 선언 추진(안)	수정가결**

\* 그룹 ESG 전략 체계도(안) 및 일부 내용 수정

\*\* KB금융그룹 탈석탄 금융 선언문 문구 수정

## 2. 사외이사 등의 보수현황

(단위 : 백만원)

구 분	인원수	주총승인금액	지급총액	1인당 평균지급액	비 고
사외이사	7	3,000	508	63.2	기본급 회의비
기타비상무이사	1				

- \* 상기 주총승인금액은 상임이사에 대한 보수를 포함한 금액임
- \* 인원수 : 2020.10.27 기준
- \* 지급총액 및 1인당 평균지급액 산출 대상기간 : 2020.1.1~2020.10.27
- \* 1인당 평균지급액 : 지급총액 / 연환산인원수



## II. 최대주주등과의 거래내역에 관한 사항

### 1. 단일 거래규모가 일정규모이상인 거래

- 해당사항 없음

### 2. 해당 사업연도중에 특정인과 해당 거래를 포함한 거래총액이 일정 규모이상인 거래

- 해당사항 없음

### III. 경영참고사항

#### 1. 사업의 개요

##### 가. 업계의 현황

2020년 상반기에는 세계보건기구(WHO)가 지난 3월 11일 글로벌 팬데믹 선언과 함께 미국 등 많은 국가가 바이러스와의 전쟁을 선포하고 전시체제에 들어가는 등 코로나19의 글로벌 확산이 심각해져 왔습니다. 이에 금융 불안 및 실물 경기 침체 우려가 확대 양상을 보였지만 코로나19로 인한 경기침체를 막기 위한 주요 국가들의 신속한 재정지출 확대, 금리인하, 무제한 양적완화 등의 정책 효과에 힘입어 금융 시장은 빠른 안정세를 보이며 회복되었습니다.

하지만 코로나19 위기는 아직도 진행중인 상황으로 볼 수 있으며, 현재까지도 많은 국가들이 코로나19 팬데믹을 저지하기 위한 봉쇄정책과 위축된 경기를 회복시키려는 상충적인 목표 사이에서 갈등하고 있는 것으로 보입니다. 이는 현재 글로벌 경제가 금융 시장의 상대적 안정에 힘입어 완만한 회복세를 보이고 있음에도 불구하고, 아직 경기의 불확실성 요소가 상존하고 있음을 반증하는 것으로 풀이됩니다. 특히 글로벌 금융위기 이후 지속된 저성장과 저금리 환경이 코로나19 사태를 맞이하면서 더욱 고착화되고 장기화될 우려가 높아지면서 경기회복 속도를 제한하고 있는 것으로 판단됩니다.

상반기 코로나19 위기를 거치면서 주요 선진국이 과감한 재정·통화 정책을 시행했고, 그효과가 금융 시장을 중심으로 나타났다는 점은 향후 글로벌 경제의 하강 리스크를 완화시키는 중요한 요인입니다. 하지만 최근 사례에서 볼 수 있듯이 미국에서 11월 대선을 앞두고 정치적 불협화음이 발생하고 있고, 이것이 금융시장의 변동성 확대로 이어졌던 경험이 있습니다. 동 사례는 그 동안 글로벌 경제와 금융 시장의 안정을 이끌어 왔던 힘이 정책적 요인에 상당분 기인해왔던 만큼, 향후에도 정책에 대한 기대는 글로벌 경제와 금융시장의 향방에 영향을 미치는 주요 요인으로 작용할 것을 시사하는 바입니다.

따라서 향후 글로벌 경제에서는 실물 경기의 회복 속도는, 장기화되어 가고 있는 코로나19에 대응하기 위한 정책적 여력을 갖춘 국가와 그렇지 못한 국가들이 차별화를 보일 것으로 예상됩니다. 다행스럽게도 정책 여력을 갖춘 국가들이 대부분 글로벌 경제에서 큰 비중을 차지하는 선진국이라는 점을 감안하면, 향후 글로벌 경제는 선진국의 경기 회복에 따른운기가 시차를 두고 주변국에도 확산될 것으로 예상됩니다. 향후 글로벌 경제는 코로나19가 현상태에서 급격하게 확산이 되지 않는다는 가정 하에, 주요국들의 경기 부양책과 정책 기대감이 이어지며 올해 상반기에 보였던 경기 회복 경로보다는 다소 둔화된 형태의 완만한 회복세가 유지될 전망입니다.

2분기 실질 GDP는 설비투자와 건설투자가 감소하면서 전기대비 3.3% 역성장(1분기 -1.3%)했는데 이는 전년동기 대비로는 2.9% 감소한 수준입니다. 민간소비는 긴급재난지원금 지급과 생활속 거리두기 전환 등으로 전기대비 1.4% 증가했으나, 설비투자(운송장비 감소)와 건설투자(건물건설 감소)가 각각 전기대비 -1.3%와 -2.9%로 감소 전환했습니다.

2분기 수출은 1분기(-1.4%)보다 감소폭이 확대됐습니다(전기비 -16.6%). 이처럼 2분기 GDP 성장률이 낮아진 것은 수출이 급감했지만 수입 감소폭이 상대적으로 크지 않았으며, 수출 감소와 경기 불확실성 확대로 투자가 감소했고, 긴급재난지원금 등 정부지출 확대 규모에 비해 민간소비 증가폭이 작았던데 기인합니다

8월 27일 한국은행은 2020년 GDP 성장률을 5월 -0.2%에서 -1.3%로 하향 조정했습니다. 코로나

19의 영향으로 민간소비와 수출이 전년대비 큰 폭의 마이너스 증가율을 보인 점이 GDP 하향 조정의 가장 큰 요인입니다. 설비투자는 큰 폭으로 하향 조정되었으나, 반도체 관련 투자가 지속되면서 마이너스로 전환되지는 않을 것으로 예상됩니다. 소비자물가는 유가 하락과 경기부진으로 연간 0.3% 상승하는데 그칠 전망이다. 다만, 2021년 GDP와 구성항목 증가율은 전년 기저효과로 1%p 내외 상향 조정되었습니다. 한편, 한국은행의 코로나19 확산 시나리오 분석에 따르면 올해 GDP 성장률은 낙관적 시나리오 0.5%, 기본 시나리오 -0.2%, 비관 시나리오 -1.8%로 제시되었습니다. 기본 시나리오는 신규 및 잔존 확진자 수가 2분기 정점을 지나고, 봉쇄조치가 점진적으로 완화됨을 가정했습니다. (세계경제 성장률: 2020년 -3.4%, 2021년 4.8% 한국 GDP 성장률: 2020년 -0.2%, 2021년 3.1%) 비관 시나리오는 신규 및 잔존 확진자 수가 3분기 정점을 지나고, 봉쇄조치 완화속도가 기본 시나리오보다 완만함을 가정했습니다. (세계경제 성장률: 2020년 -7.1%, 2021년 -0.7% 한국 GDP 성장률: 2020년 -1.8%, 2021년 1.6%)

한편, IMF(World Economic Outlook, 6/24일)는 한국경제의 올해 GDP 성장률 전망치를 지난 3월(-1.9%) 보다 낮은 -2.1%로 전망했습니다. 이는 3월 이후 전세계 코로나19의 선진국과 신흥국 확산 흐름이 예상보다 길어지면서 경제 정상화가 지연될 가능성이 높다는 점을 반영한 것입니다. 특히, 정부의 GDP 성장 기여도가 1%p 중반 수준을 나타낼 것으로 보여 실제 민간경기는 더욱 부진하다고 볼 수 있습니다.

2020년 실물경제 침체 정도는 2008년 금융위기보다 깊으나, 외환위기에 못 미치는 수준입니다. 과거 GDP갭 분포에서 2008년 금융위기는 하위 6.5%, 1998년 외환위기는 하위 1% 수준이며, 2020년 한국경제는 하위 5% 내외에 머물 것으로 판단됩니다. 마이너스 GDP갭이 깊어졌으나, 최근 금융상황은 과거 위기 대비 양호한 상황입니다. 이는 선제적이고 공격적인 재정·통화정책 시행으로 글로벌 유동성이 급증했으며 심리가 안정됐습니다. 또한 신규 대출 공급, 만기연장, 이자상환 유예 등 금융지원이 확대되면서 금융권 부실을 이연시켰습니다. 코로나19 사태 이전 경제·금융 버블이 크지 않았고, 전염병 장기화 때, 피해가 가중되는 특성도 있습니다. 다만, 실물경제 부진이 장기화될 때, 금융시장이 실물경제를 반영해 조정될 가능성도 잠재해 있습니다. 2020년 코로나19 충격 이후 국내경기는 『나이키형+L자형』 회복 경로를 나타낼 전망입니다. 실질 GDP가 2020년 2분기 저점을 지난 이후, 초기에는 비교적 빠른 반등 흐름을 보이거나 회복 모멘텀이 약화될 것입니다. 경기회복 과정에서 경제지표가 기저효과로 인해 높은 증가율을 보이거나, 총량(레벨) 측면에서는 코로나19 이전 추세 회복이 어렵습니다. 실물경제의 불확실성이 높아지면서 예비적 저축 증가, 단기부동화 현상이 나타나면서 소비와 투자 회복이 제한되고, 기업의 비용 축소를 통한 실적 관리, 글로벌 교역환경 변화(보호무역주의와 수입대체 확산) 등은 국내외 경제의 축소 균형으로 연결될 가능성이 높습니다.

2020년 소비자물가는 국제유가 하락, 공공서비스 물가 하락 등으로 연간 0% 초중반 수준의 상승세를 보일 전망입니다. 장마로 인한 농축산물 가격 상승 가능성은 올해 소비자물가를 높이는 요인입니다. 2021년 이후 소비자물가는 유가 안정, 완만한 경기회복세 등으로 1% 수준으로 복귀하는 흐름을 나타낼 전망입니다. 국제유가가 40달러대에서 완만한 상승흐름을 보이고, 마이너스 GDP갭이 축소되면서 물가는 반등 추세를 보일 것입니다. 다만, 공공서비스 물가 하락과 경기 불확실성 증대에 따른 기대인플레이션 안정은 소비자물가 상승폭을 제한할 전망입니다. 2020년 실업률이 연평균 4.2%로 예상되나, 노동시장의 스트레스는 높은 상황이 지속될 전망입니다. 고용유지지원금 지급, 피해업종 긴급대출, 원리금상환 유예 등으로 유급/무급 휴직이 증가할 것이며, 기업들의 하반기 채용 축소와 고용유지지원금 등 정책 종료 이후 실업 증가 가능성 등으로 고용상황은 더욱 악화될 가능성이 있습니다. 2021년 노동시장은 코로나19 장기화에 따른 실적부진 누적, 제조업 경기악화, 신규채용 감소 등으로 악화될 전망입니다.

2020년에는 대내외 전망의 위험요인이 존재하고 있습니다. 첫번째로는 무엇보다도 코로나19의 확산과 전세계 경제 성장의 불확실성입니다. 코로나19로 시작된 글로벌 자산가격 하락이 서비스업과 제

조업 수요를 축소시키고 금융투자 손실을 유발하면서 전세계 경제·금융위기까지 연결될 가능성을 배제할 수 없는 상황입니다. 전세계 누적 확진자가 3.7천만명을 넘어선 가운데, 최근 확산 추세를 고려할 때 1억명까지 증가할 가능성이 있습니다. 두번째로, 미·중 무역분쟁이 1차 합의에 이르면서 추가적으로 악화될 가능성은 낮아졌으나, 양국 관세가 거의 그대로 유지되고 있으며, 지적재산권, 기술이전 강요, 외국인 투자자보호 등에서 의견차이를 좁히지 못하고 있습니다. 또한 미국 대선 과정에서 트럼프 대통령의 불복 가능성과 대법관 임명 문제 등으로 금융시장 불안심리가 확대될 가능성도 있습니다. 세번째로는 유가 불확실성입니다. 코로나19로 인한 수요 감소에 러시아-사우디의 산유량 경쟁 이슈가 더해지면서 저유가가 장기간 지속될 우려가 높아졌습니다. 산유국들이 감산에 나서면서 국제유가가 30~40달러 수준으로 반등했으나 경기침체에 따른 유가 하락 가능성은 잠재되어 있습니다.

향후 2년여간 기준금리는 0.50% 수준에서 동결될 전망이나, 2021년 상반기까지 추가 통화완화정책을 실행할 가능성이 있습니다. 다만, 그 방법은 추가 금리인하를 통한 제로금리정책 진입 보다는 필요한 곳에 적절한 정책 대응을 이어갈 전망이다. 코로나19 장기화에 따른 제조업경기 부진에 대응해 유동성 공급을 확대할 수 있으며, 국고채 공급 증가에 따른 금리상승 우려 시 국고채 단순매입을 확대할 것으로 보입니다. 국가재정운용계획에 따르면, 향후 4년간 국고채 발행규모가 160조원을 상회할 가능성이 높아 채권시장에 부담으로 작용할 것입니다. 국내외 성장경로와 정책 기조를 고려할 때, 정상화 논의는 2022년부터 시작될 것이나 실제 집행은 2023년 이후 이뤄질 것으로 판단됩니다. 과거 금리인상과 유동성 환수 우려로 인해 긴축 발작이 발생할 가능성이 있으며, 시장 충격을 최소화하기 위한 방식으로 정책 되돌림이 진행될 것입니다.

향후 회사채 신용스프레드는 경제 정상화에 따라 축소세가 나타날 것으로 예상되나, 경기부진 장기화에 따른 신용이벤트에 유의해야 할 것입니다. 2020년 회사채 신용스프레드가 소폭 높은 수준이나, GDP갭의 마이너스 폭 대비 낮은 수준입니다. 이는 정부와 중앙은행의 유동성 지원과 기업체질 개선의 효과로 볼 수 있으며, 경기회복에 따라 신용위험도 완만하게 감소 가능성이 있습니다. 다만, 경제 피해에도 불구하고 금융시장이 안정화되면서 신용위험이 급증하지 않았으나, 경기부진 장기화 시 신용이벤트 가능성에 유의해야 합니다. 또한 중소기업, 자영업자 가게 등에 대한 여신건전성 악화는 후행적으로 나타나는 경향이 있습니다. 2008년 금융위기 이후 고용률은 1~2년간 낮은 수준을 지속했으며, 시중은행의 고정이하여신비율이 2011년초까지 상승한 바 있습니다. 2020년 고용률이 낮아졌으며, 상당기간 고용률 회복이 어렵다는 점에서 2022년초까지 여신건전성 악화 가능성에 유의해야 합니다.

2008년 글로벌 금융위기 이후, 금융시스템 안정성을 확보하기 위해 은행을 위시로 한 금융회사들은 건전성, 자본적정성, 유동성, 소비자보호 등 다양한 규제 강화를 겪어야 했으며, 리스크 관리에서 한 단계 성장한 모습을 보이고 있습니다. 한편, 선진국은 위기를 해소하기 위해 적극적인 재정정책을 펼치면서 전세계 금융시장의 유동성이 크게 증가하였고, 이는 결과적으로 자산가격 상승으로 이어지게 되었습니다. 이러한 상황에서 최근 코로나19에 따른 실물 위기가 발생함에 따라 다시 주요 선진국에서는 무제한적인 재정 정책을 실행하고 있으며, 한국도 적극적인 재정정책을 통해 경제 주체의 도산을 막기 위해 노력하고 있습니다. 이러한 실물 위기와 폭발적인 유동성 공급으로 인해 금융업계는 엄청난 변화에 직면하고 있으며, 다양한 위기와 기회 요인이 발생할 것으로 예상됩니다.

2020년에는 코로나19 사태에 따른 글로벌 경제 위축 및 금융 불안, 유가를 둘러싼 산유국들의 경쟁, 잠재적인 국가간 무역 갈등 등 글로벌 경제여건에 큰 영향을 미치는 요인들이 금융시장에 큰 부담으로 작용하고 있습니다. 따라서 코로나19 사태가 의미 있게 진정되기전까지는 이러한 경제 위축과 리스크가 계속되면서, 금융권 전반에 걸쳐 수익이 감소할 것으로 판단됩니다. 그러나 향후 전세계적으로 치료제와 백신의 개발, 대유행의 역학적인 소멸 등으로 코로나 19가 완전히 진정 국면에 들어선다면, 각국의 유동성 확대 기조 하에서 소비와 생산이 개선되면서 글로벌 경제는 물론 금융업계의 실적

도 빠르게 회복 국면에 접어들 가능성이 있습니다.

아울러, 글로벌 금융위기 이후 유동성이 증가하고 자산가격이 급등하면서 심화된 양극화는, 코로나 19로 인해 더욱 가속될 가능성이 있습니다. 이러한 양극화는 서민층에서는 대출 수요를 증가시키고, 부유층에서는 자산관리 수요를 증가시키고 있습니다. 결과적으로 안정성을 추구하는 은행 대출 시장은 우량 신용대출, 소호대출 등 한정된 일부 시장에서의 경쟁이 더욱 치열해지고 있습니다. 치열한 경쟁에서 고객을 확보하기 위해 금융회사들은 빅데이터, 인공지능 등을 이용하여 더 편리한 서비스를 제공하기 위해 노력하고 있습니다. 또한 로보 어드바이저 등을 통해 자산관리의 대중화가 빠르게 확산되고 있으며, 날로 확대되는 WM 시장의 경쟁력 강화를 위해 노력하고 있습니다. 점차 플랫폼이 모든 것을 장악하는 상황에서 금융회사들은 플랫폼에 종속되지 않는 경쟁력을 확보할 필요가 있습니다. 4차 산업혁명에 따른 서비스 이용의 편리성을 제공하고, 경제 위기의 순간에도 고객 수익률을 방어해주는 자산관리 능력을 보여줄 수 있다면, 금융 플랫폼이 활성화되는 시장은 오히려 다른 금융회사들의 고객들을 끌어들이는 기회가 될 수 있을 것입니다.

또한 국내 금융권에 당장 큰 부담은 아니지만 장기적인 위협으로 다가오는 큰 요소는 바로 인구구조 변화입니다. 고령층의 증가, 청년층의 감소로 인해 경제의 활력이 서서히 떨어질 수 있으며, 장기적으로는 인구수 감소와 함께 금융권의 자산 규모 자체도 감소할 가능성이 높습니다. 따라서 경제활동 인구 감소와 고령화 등의 인구구조 변화에 따른 금융권의 수익모델 변화 전략에 대해 차근차근 고민해야 할 필요가 있으며, 이러한 금융업의 구조 변화에 선제적이고 능동적으로 대처한다면 위기를 기회로 바꿀 수 있을 것입니다.

## 나. 회사의 현황

### (1) 영업개황 및 사업부문의 구분

#### (가) 영업개황

KB금융그룹은 COVID-19 확산에 따른 국내외 금융시장 변동성이 확대되는 어려운 경영환경 속에서도 지속가능한 미래 성장동력 확보를 위해 금융혁신을 주도하고 비즈니스 영역을 확장하고자 끊임없이 노력하였습니다.

비대면 중심 트렌드 변화(Untact)에 선제적으로 대응하고자 비대면 상품 Line-Up을 강화하고, UI/UX 고도화를 통해 그룹 핵심 앱(App)의 경쟁력을 지속적으로 강화하고 있습니다. 또한 그룹의 수익성 및 건전성 관리를 강화하고, 선제적 위기관리 체계를 구축하여 운영하고 있습니다. 특히 국내에서 가장 넓은 비즈니스 라인을 보유한 금융그룹으로서 계열사간 협업을 기반으로 복합정보 네트워크를 구축하고, 다양한 패키지 상품을 출시하는 등 고객이 체감할 수 있는 One-firm 시너지 전략을 강화해 나가고 있습니다.

뿐만 아니라, 푸르덴셜생명 인수로 상대적으로 취약했던 생명보험 부문의 경쟁력 강화와 그룹 포트폴리오가 개선되었습니다. 또한 글로벌 비즈니스 측면에서는 캄보디아 1위 소매금융사인 '프라삭 마이크로 파이낸스'와 인도네시아 'PT 파이낸시아 멀티 파이낸스' 및 '선인도 마이크로 파이낸스' 인수에 성공하는 등 신남방 전략시장에서의 네트워크를 확장하였습니다. 또한 런던, 홍콩, 뉴욕 등 선진 자본시장에서의 IB 분야 네트워크도 꾸준히 강화하였습니다.

#### (나) 공시대상 사업부문의 구분

KB금융그룹은 은행업, 여신전문업, 금융투자업, 보험업 부문 등에서 13개 주요 계열사가 선도적인

영업활동을 펼치고 있습니다.

사업부문	사업의 내용	계열사
은행부문	고객에 대한 여신/수신 취급 등과 이에 수반되는 업무	KB국민은행
여신전문업 부문	신용카드, 현금서비스, 카드론 등의 영업 및 이에 수반되는 업무	KB국민카드
	리스, 할부금융, 대출 등 여신전문금융업	KB캐피탈
금융투자부문	투자매매업, 투자중개업, 집합투자업 등과 이에 수반되는 업무	KB증권 KB자산운용 KB부동산신탁 KB인베스트먼트
보험부문	손해보험 및 생명보험 사업과 이에 수반되는 업무	KB손해보험 푸르덴셜생명 KB생명보험
저축은행부문	상호저축은행법에 따른 서민/중소기업 대상 여신/수신 업무 등	KB저축은행
기타부문	컴퓨터 관련 기기 및 시스템의 유지보수 등 상기 사업부문에 수반되는 지원업무, 신용조사 및 채권추심업	KB데이터시스템 KB신용정보

## (2) 시장점유율

현재 은행을 자회사로 하는 금융지주회사는 당사 이외에도 신한금융지주, 하나금융지주, 우리금융지주 등이 있으며, 사업포트폴리오와 계열사 구조가 상이하고 기타 금융기관과의관련성 등으로 인해 시장점유율을 구하기 어렵습니다.

## (3) 시장의 특성

상기 "1. 사업의 개요 - 가. 업계의 현황"을 참조하시기 바랍니다.

## (4) 신규사업 등의 내용 및 전망

KB금융지주는 2020년 4월 푸르덴셜생명보험(주)의 지분100%를 취득하는 주식매매계약을 체결하였으며, 2020년 8월 자회사로 편입하였습니다. 이번 인수를 통해 KB금융지주는 그룹 내 생명보험업 강화는 물론, 은행과 비은행 부문간 균형 잡힌 사업 포트폴리오를 견고히 하고자 합니다.

자회사인 KB국민은행은 2020년 4월 캄보디아 1위 MDI인 프라삭 마이크로파이낸스(PRASAC Microfinance)의 지분 70% 인수를 완료했으며, 안정적 수익을 기반으로 ASEAN Retail Network를 확대하여 KB의 글로벌 선도은행 지위를 구축하고자 합니다.

자회사인 KB국민카드는 2019년 11월 인도네시아 여신전문금융회사인 'PT Finansia Multi Finance'의 지분 80% 주식매매계약을 체결하여, 2020년 7월 그룹의 손자회사로 편입하였습니다. 자회사인 KB캐피탈도 인도네시아 인도네시아의 소형 Multi Finance사 (Sunindo Primasura Finance) 지분을 85% 인수하여, PT.Sunindo Koomin Best Finance라는 사명으로 2020년 6월 영업개시 하였습니다.

KB금융그룹은 향후 그룹의 포트폴리오를 더욱 견고하게 다지고, 미래성장동력 확보를 위한 글로벌 비즈니스를 강화해 나갈 계획입니다.

(5) 조직도

KB금융지주 조직도

[1본부 23부 2실 1국 1연구소 3센터 3Unit]

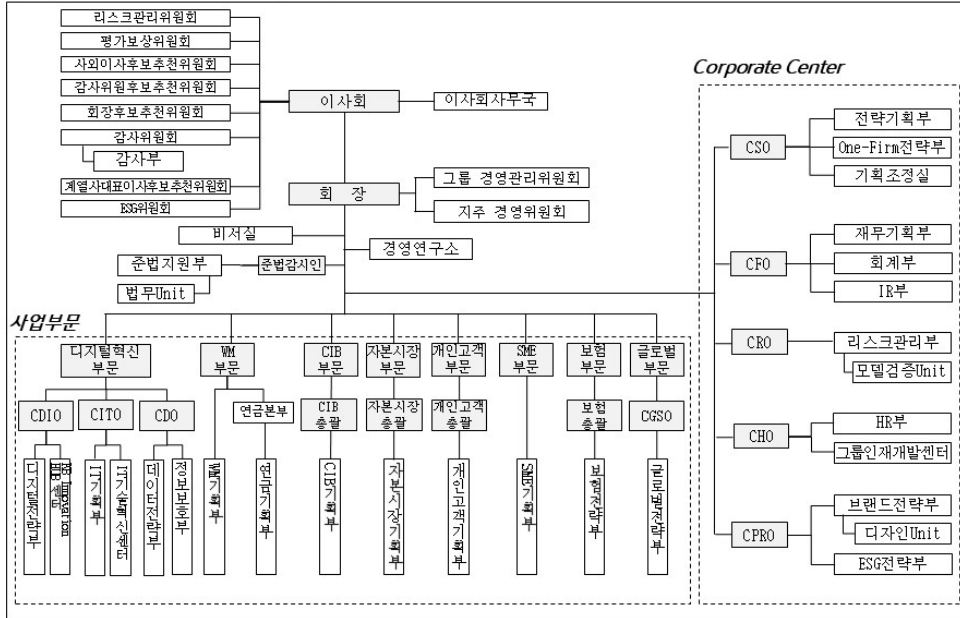

## 2. 주주총회 목적사항별 기재사항

### □ 이사의 선임

가. 후보자의 성명·생년월일·추천인·최대주주와의 관계·사외이사후보자 여부

구분	후보자성명	생년월일	사외이사 후보자여부	최대주주와의 관계	추천인
제1호 의안	윤종규	1955.10.13	해당사항없음	해당사항없음	이사회 (회장후보추천위원회)
제2호 의안	허인	1961.12.19	해당사항없음	해당사항없음	이사회
제3호 의안	윤순진	1967.03.07	사외이사후보	해당사항없음	주주제안 (KB금융지주 우리사주조합 조합장 류제강 등)
제4호 의안	류영재	1960.03.05	사외이사후보	해당사항없음	주주제안 (KB금융지주 우리사주조합 조합장 류제강 등)
총 ( 4 ) 명					

나. 후보자의 주된직업·세부경력·해당법인과의 최근3년간 거래내역

구분	후보자성명	주된직업	세부경력		해당법인과의 최근3년간 거래내 역
			기간	내용	
제1호 의안	윤종규 (재선임) 임기 3년	KB금융지주 대표이사 회장	2010.08~2013.07	KB금융지주 부사장(CFO 및 CRO)	해당사항없음
			2013.10~2014.10	김앤장법률사무소 상임고문	
			2014.11~2017.11	KB국민은행 은행장	
			2014.11~현재	KB금융지주 대표이사 회장	
제2호 의안	허인 (재선임) 임기*	KB국민은행 은행장	2008.08~2012.01	KB국민은행 신림남부지점장	해당사항없음
			2012.01~2013.07	KB국민은행 삼성타운기업금융 지점장	
			2013.07~2014.12	KB국민은행 여신심사본부 상무	
			2015.01~2015.12	KB국민은행 경영기획그룹 전무	
			2016.01~2017.11	KB국민은행 영업그룹 부행장	
			2017.11~현재	KB국민은행 은행장	
제3호 의안	윤순진 (신규선임) 임기 2년	서울대학교 환경대학원 교수	2018.01~2019.12	한국 환경사회학회 회장	해당사항없음
			2012.09~현재	서울대학교 환경대학원 교수	
			2017.12~현재	대통령 직속 정책기획위원회 위원	
			2018.06~현재	한국에너지정보문화재단 이사장(비상임)	
			2019.02~현재	미세먼지특별대책위원회 위원	
			2019.04~현재	서울대학교 지속가능발전연구소 소장	



제4호 의안	류영재 (신규선임) 임기 2년	(주)서스틴베스트 대표이사	2008.06~2012.12	사회복지공동모금회(사랑의 열매) 모금위원	해당사항없음
			2011.02~2013.12	동반성장위원회 동반성장지수실무위원회 위원	
			2011.03~2016.12	인하대 경영대학원 지속가능 MBA 대우교수	
			2012.06~2018.06	Hermes Investment Management(London) 수석고문	
			2013.01~2013.12	KAIST 경영대학원 대우교수	
			2013.01~2018.01	(재)한국사회투자 이사	
			2017.11~2018.07	KAIST 금융 MBA 대우교수	
			2017.12~2018.12	대통령직속 국민경제자문회의의 위원	
			2018.01~2018.09	보건복지부 국민연금 기금발전위원회 위원	
			2019.08~2020.07	인하대학교 경영대학원 지속가능경영교수	
			2006.09~현재	(주)서스틴베스트 대표이사	
			2007.04~현재	(사)한국사회책임포럼 이사 및 동 포럼 연구소 소장	
			2015.07~현재	KSD(한국예탁결제원) 나눔재단 이사/운영위원장	
			2017.11~현재	금융위원회 산하 금융발전심의위원회 위원(자본시장분과)	
			2019.04~현재	한국투자공사 운영위원회 위원	
2020.01~현재	사단법인 한국기업거버넌스포럼 회장				
2020.07~현재	기획재정부 연기금투자플 운영위원회 민간위원				

\* 허인 이사의 임기는 2022년 3월, 제14기 정기주주총회일 까지임

다. 후보자의 체납사실 여부 · 부실기업 경영진 여부 · 법령상 결격 사유 유무

후보자성명	체납사실 여부	부실기업 경영진 여부	법령상 결격 사유 유무
윤종규	해당사항없음	해당사항없음	해당사항없음
허인	해당사항없음	해당사항없음	해당사항없음
윤순진	해당사항없음	해당사항없음	해당사항없음
류영재	해당사항없음	해당사항없음	해당사항없음

라. 후보자의 직무수행계획(사외이사 선임의 경우에 한함)

후보자 성명	직무수행계획
윤순진	<p>사외이사로서 이사회를 통해 회사의 업무 집행에 관한 의사결정에 성실히참여 하겠습니다.</p> <p>특히 환경에너지정책 전문가로서 최근 KB 금융지주에서 ESG 경영에 힘쓸 것 임을 천명함에 따라 해당 분야 전문가로서 KB금융지주가 ESG 경영을 성실히 수행해나가는 데 미력하나마 최선의 노력을 다하겠습니다.</p> <p>특히 KB금융이 지난 9월 국내 금융그룹 최초로 탈석탄 금융을 선언하면서그린 리더십을 발휘하고 있는 상황에서 KB 금융의 ESG 경영이 보다 착실하게 이뤄져 사회적 책임을 다하면서도 지속가능한 경영 수익을 낼 수 있는 데 기여하고자 합니다.</p>

<p>류영재</p>	<p>[ESG 요소의 경영 내재화 추진]</p> <p>진정한 ESG 경영이란, KB금융지주를 둘러싼 환경/사회/지배구조 이슈들을 파악해 각 금융계열사들의 경영전략 및 활동에 내재화시킴으로써 중장기적 기업가치 제고와 연결시키는 것입니다.</p> <p>이를 위해 각 금융계열사별로 기업가치 제고와 연관된 'ESG KPI'를 설정하여 이를 주기적으로 모니터링하고, 또한 관련 위험/기회를 선제적으로 관리하겠습니다.</p> <p>이 현황 및 결과를 주기적으로 공시함으로써 피드백을 받고 이를 지속적으로 KB금융지주의 ESG 경영의 개선에 반영함으로써 ESG 경영의 선순환 구조를 완성하겠습니다.</p> <p>결과적으로, KB금융지주를 ESG 경영의 모범사례(Best Practice)로 포지셔닝하고 국내는 물론 글로벌 ESG 선도 금융기관으로 만들어 나가겠습니다.</p> <p>[소수주주들과의 긴밀한 소통 강화]</p> <p>기업지배구조 및 장기 기업가치 개선을 위해 해외 기관투자자들을 대리하여 주주활동을 해온 다년간의 경험을 바탕으로, 국내외 주요 주주들과의 소통을 강화함으로써 보다 주주친화적인 경영을 할 수 있도록 노력하겠습니다.</p> <p>이를 위하여, 정례적인 Shareholder Dialogue를 지속적으로 추진하고 주주들의 요구와 기대를 경영에 합리적으로 반영할 수 있도록 하겠습니다.</p> <p>[이사회의 견제와 균형(Check &amp; Balance) 및 효과성(Effectiveness) 제고]</p> <p>이사회의 실질적 역할을 강화하기 위해서는 두 가지 점이 중요합니다. 첫째, 이사회 내 의사결정 과정에서 독립적 견제와 균형 기제가 작동하여 객관적이고 합리적인 최적 안을 도출해 내는 것입니다. 둘째, 이사회 구성원들의 다양한 전문성과 경험이 의사결정 과정에 적절히 반영됨으로써 중장기적 기업가치 제고와 연결될 수 있도록 이사회의 효율성 및 효과성을 제고하는 것입니다.</p> <p>전통적으로 국내에서는 전자의 견제와 균형 관점에 보다 집중하였다면, 후자의 이사회 효과성 제고를 위해서도 더욱 노력하겠습니다. 이 과정에서 국내외 최고의 모범사례들이 KB금융지주 이사회에 도입될 수 있도록 최선을 다하겠습니다.</p>
------------	--

마. 후보자에 대한 이사회 추천 사유

후보자성명	이사회 추천 사유
윤종규	<p>윤종규 대표이사 회장 후보는 지난 6년간 조직을 안정적으로 운영하면서 KB를 리딩금융그룹으로 자리 매김시켰습니다.</p> <p>또한, 비은행과 글로벌 부문에서 성공적인 M&amp;A를 통해 수익 다변화의 기반을 마련하는 등 훌륭한 성과를 보여주었으며, 디지털 금융혁신 등을 통해 그룹의 미래성장기반을 구축했고 ESG에 대해서도 남다른 철학과 소신을 보유하고 있습니다.</p> <p>윤종규 대표이사 회장 후보는 금융회사의 지배구조에 관한 법률 등 관련 법령에서 정하고 있는 자격요건을 모두 충족하고 있으며, 코로나 19와 같이 위기가 일상화된 시대에 KB에 부여된 과제를 극복하고 지속성장을 이끌기 위한 최적임자로 판단되어 대표이사 회장 후보로 추천하였습니다.</p>
허인	<p>허인 기타비상무이사 후보는 지난 3년간 KB금융그룹내 가장 큰 계열사인 KB국민은행 은행장으로서 국내외 영업환경이 어려운 상황 속에서도 실적 개선, 글로벌 네트워크 확장 등 조직을 안정적으로 운영하여 KB국민은행을 리딩뱅크로 이끌었습니다.</p> <p>또한, 코로나19 여파, 사모펀드 대란 속에서도 은행권 최고 수준의 건전성을 유지하였으며, 특히 미래 성장 동력 확보를 위해 디지털 금융 혁신을 이끌고 있습니다.</p> <p>허인 후보는 금융회사의 지배구조에 관한 법률 등 관련 법령에서 정하고 있는 자격요건을 모두 충족하고 있으며, 기타비상무이사로서 포스트 코로나19 시대에 KB가 직면하고 있는 다양한 도전과 과제에 대해 전문적인 의견을 제시함으로써 이사회가 합리적인 판단을 하는 데 크게 기여할 수 있는 책임자로 판단되어 기타비상무이사 후보로 추천하였습니다.</p>
윤순진	주주제안에 의해 추천된 후보자임.
류영재	주주제안에 의해 추천된 후보자임.

※ 기타 참고사항

당사 「지배구조 내부규범」 제37조에 따라 회장후보추천위원회 추천에 따른 대표이사 회장 후보 추천 내역을, 제3조에 따라 주주제안에 따른 사외이사 후보 주주총회 부의 내역을 당사 및 전국은행연합회의 홈페이지에 공시하였으니 참고하시기 바랍니다.

## 확인서

후보자 본인은 본 서류에 기재한 증권의 발행 및 공시 등에 관한 규정 제3-15조 제3항제3호 가목부터 마목까지의 사항이 사실과 일치함을 확인합니다.

2020년 10월 8일

보고자 이종우 (서명)

주) 증권의 발행 및 공시 등에 관한 규정 제3-15조 제3항 제3호 중 마목은 사외이사의 경우에 한하는 항목으로 사내이사 후보는 해당사항 없음.

후보자 본인은 본 서류에 기재한 증권의 발행 및 공시 등에 관한 규정 제3-15조 제3항제3호 가목부터 마목까지의 사항이 사실과 일치함을 확인합니다.

2020년 10월 29일

보고자 허인 (서명)

주) 증권의 발행 및 공시 등에 관한 규정 제3-15조 제3항 제3호 중 마목은 사외이사의 경우에 한하는 항목으로 기타비상무이사 후보는 해당사항 없음.

후보자 본인은 본 서류에 기재한 증권의 발행 및 공시 등에 관한 규정 제3-15조 제3항제3호 가목부터 마목까지의 사항이 사실과 일치함을 확인합니다.

ㄴ

ㄴ

2020년 10월 12일

ㄴ

ㄴ

보고자 윤순진 (서명 또는 날인)

후보자 본인은 본 서류에 기재한 증권의 발행 및 공시 등에 관한 규정 제3-15조 제3항제3호 가목부터 마목까지의 사항이 사실과 일치함을 확인합니다.

2020년 10월 14일

보고자 류병재 (서명 또는 날인)

## ※ 참고사항

- 신종코로나바이러스감염증(COVID-19) 관련하여 불가피하게 당사 주주총회 장소를 변경하는 경우 본 소집공고(정정) 및 홈페이지(<https://www.kbfg.com>)를 통해 공시할 예정이오니 참고하여 주시기 바랍니다.
- 신종코로나바이러스감염증(COVID-19)이 확산됨에 따라 당사는 주주님들의 안전을 위하여 주주총회장에 참석하는 모든 분들을 대상으로 발열체크를 진행할 예정이며, 참석하시는 주주님들의 마스크 착용을 당부드리오니 협조하여 주시기 바랍니다. 또한, 신종코로나바이러스 감염 전파 등 주주총회 안전에 대해 우려하시는 주주님들은 전자투표 및 서면투표를 통해서도 의결권을 행사하실 수 있사오니 이 점 참고하시기 바랍니다.